

SEハンディープレス

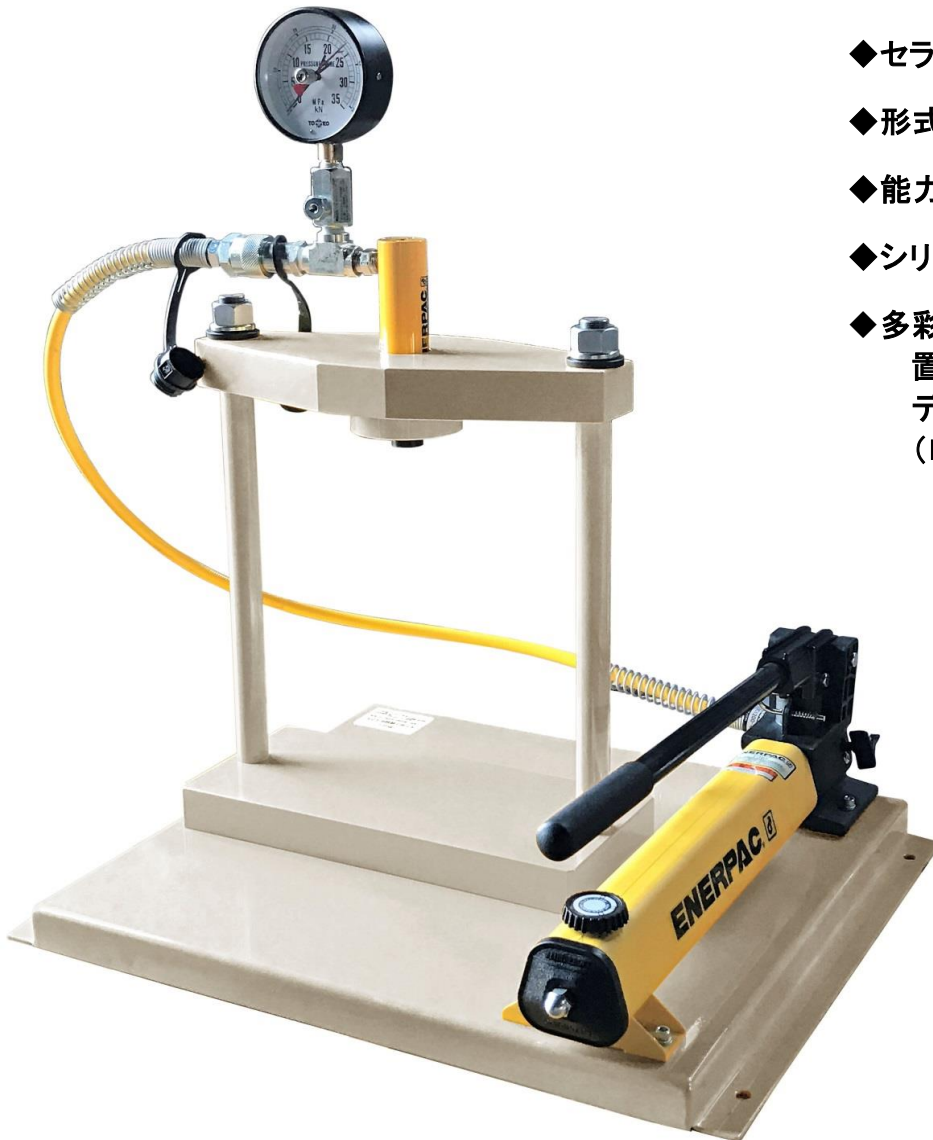

- ◆セラミックス乾式金型成形用
- ◆形式 2柱型手動式プレス
- ◆能力 20~290 KN
- ◆シリンダーストローク 200mm 以上
- ◆多彩なオプション
置針式圧力計
デジタル荷重表示計
(ロードセル方式・トランスミッター方式)

手動式油圧ポンプは低圧・高圧の自動
2弾切り替えなので必要に応じ、加圧の
際に微速送りが可能です。

圧粉ダイスセット

用 途

- セラミックスの乾式金型による成形用
- 粉末冶金研究試験用
- 小物部品の圧入・圧着・穴あけ等.



SEハンディープレス

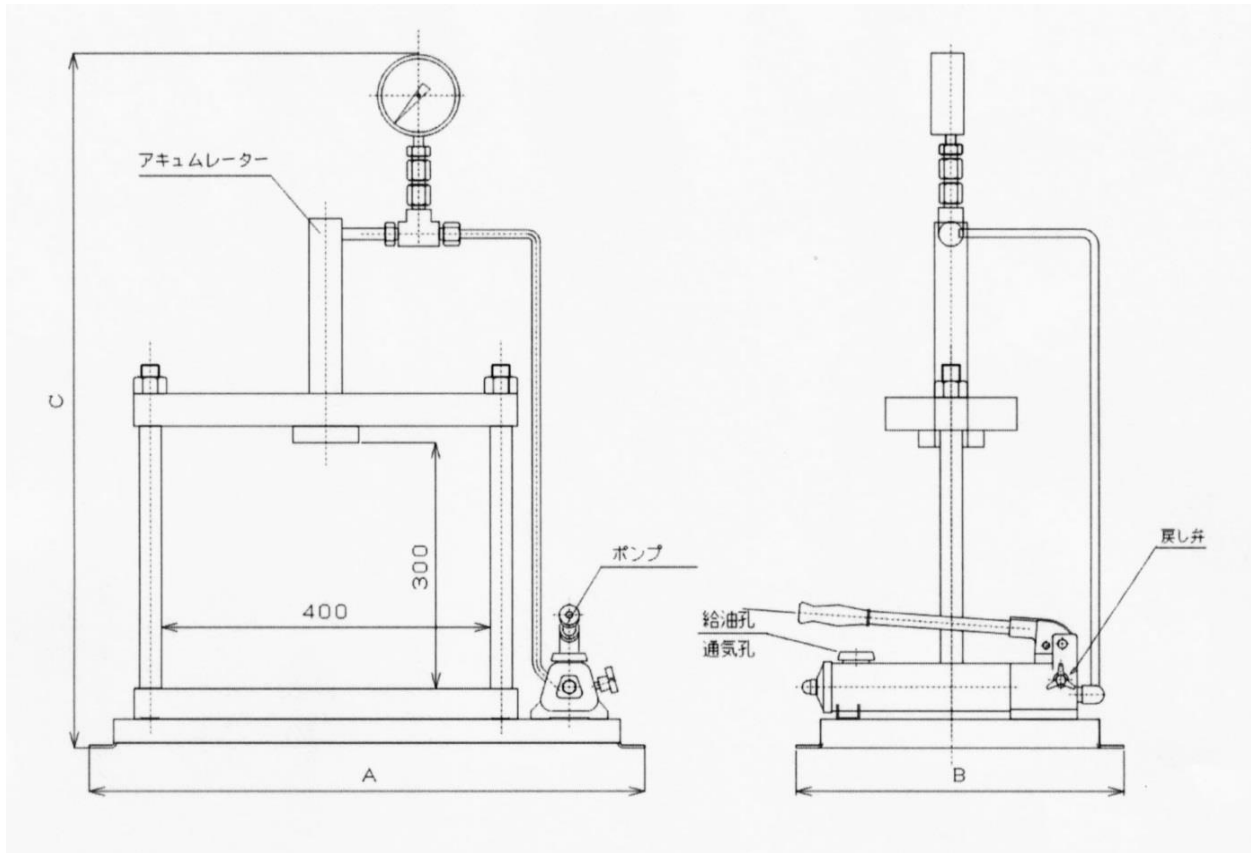

型 式	能 力	ストローク	A	B	C
	KN				
SEFS-2	20	230	720	320	680
SEFS-5	50	230	720	320	790
SEFS-10	100	230	720	320	790
SEFS-20	200	210	720	500	830
SEFS-30	290	205	750	500	1100

※ 塗装色はライトベージュ(5Y7/1)

※ 上記寸法・能力・ポンプ仕様・圧力計等ご注文に対応が可能ですので、お問合せの際にはお問合せください。

製造元

メタルソー/チップソー切断機・産業廃棄物処理機 他 設計製作
油圧プレス・粉体成形機・産業機械設備

光生油圧機械株式会社

〒266-0003 千葉県千葉市緑区高田町1691番地
TEL 043-300-0641 FAX 043-300-3588
URL : <http://www.kohsei-hyd.co.jp>
E-Mail : kohsei-hyd@nifty.com

販売店